

INFORMATION PRODUIT

Date	13/11/2018
Numéro version	V0
Réf / Code article	1920440
Désignation	ST 3060 R2



ST 3060 R2



La motobineuse **ST 3060 R2** est une motobineuse robuste, polyvalente et efficace qui permet de réaliser différents travaux dans votre potager. Cette machine compacte est équipée d'une boîte de vitesse avec des pignons en acier. Elle possède **2 vitesses avant**, chacune étagée pour être adaptée à 2 fonctions :

-Vitesse n°1 de 60 à 80 tr/min, idéale pour les travaux difficiles de début de saison (terrains durs), ou pour l'utilisation d'un kit buttage.

-Vitesse n°2 de 140 à 160 tr/min, pour les travaux de préparation du sol avec une finition exceptionnelle, proche de celle obtenue avec une fraise arrière.

Ses **fraises avec couteaux forgés** sont démontables, pour réduire la largeur de travail et s'adapter à la taille des rangs. Vos cultures adjacentes seront protégées grâce à ses **disques protège-plantes**.

Cette motobineuse peut préparer les sols jusqu'à 32 cm de profondeur.

Le **guidon de forme elliptique** permet une préhension plus souple de la motobineuse lors de son fonctionnement. Il est **réglable en hauteur** afin d'adapter la machine à votre taille mais également en **déport** afin de vous permettre de suivre la motobineuse sans piétiner le travail effectué.

Son transport est facilité grâce à la **roue avant escamotable**.

Afin d'effectuer d'autres travaux, elle peut être équipée **d'accessoires** comme un kit butteur.

INFORMATION PRODUIT

Date	13/11/2018
Numéro version	V0
Réf / Code article	1920440
Désignation	ST 3060 R2



CARACTERISTIQUES TECHNIQUES

Moteur

Marque	Type - Norme	Modèle	Cylindrée (cm ³)	Soupapes en tête
RATO	4 Temps - Euro 2	R210	212	Oui (OHV)
Type de Filtre				Filtre en mousse à bain d'huile
Démarrage				Manuel
Capacité du réservoir de carburant (L)				3,6

Traction

Transmission	Courroie + chaîne
Diamètre d'arbre sortie de pont (mm)	25 (cylindrique)
Nombre de vitesses	2 AV/ 1 AR, boîte de vitesses mécanique
Régime fraise (tr/min)	2 vitesses avant : 60 à 80 / 140 à 160 1 vitesse arrière : 20 à 40

Fraises

Ø des fraises (cm)	32
Largeur de travail (cm)	60/80
Nombre de fraises	3 + 3 + disques protège-plantes
Type de couteaux (nombre)	En acier, 4 mm d'épaisseur (x24)
Pic de terrage	Mobile en rotation, non réglable en hauteur

Homologations

Pression acoustique au poste de conduite (dB(A)) NF EN709+A4	83,3
Niveau de vibration aux mains de l'opérateur (m/s²) NF EN709+A4	4,7

Caractéristiques

Guidon	Elliptique, réglable en hauteur et en déport
Châssis	Acier renforcé
Roue avant (Ø en cm)	En plastique (20)
Poids (kg)	58

Logistique

Poids brut (kg)	60
Longueur (cm)	82
Largeur (cm)	60
Hauteur (cm)	83

EAN



INFORMATION PRODUIT

Date	13/11/2018
Numéro version	V0
Réf / Code article	1920440
Désignation	ST 3060 R2



ST 3060 R2

Moteur **RATO** de 212 cm³ qui se distingue par sa haute performance en terme de couple et de puissance fournie.

La **disposition des soupapes en tête (OHV)** permet des économies de carburant et une plus grande autonomie de travail.



Transmission à chaîne lubrifiée par graisse, profil très étroit pour faciliter l'insertion et la progression des fraises dans la terre.

Roulements à billes étanches et joints de protection sur l'arbre des fraises.



Boîte de vitesses mécanique très compacte dotée de **2 vitesses avant et 1 vitesse arrière**.

Son **carter est en polymère** et ses pignons en acier.



Les **fraises** sont composées de **3 + 3 couteaux** avec disques protégés plantes.

Elles sont démontables et utilisables dans **2 largeurs différentes** : 60 ou 80 cm.

Les **24 couteaux en acier** ont une épaisseur de 4 mm.



INFORMATION PRODUIT

Date	13/11/2018
Numéro version	V0
Réf / Code article	1920440
Désignation	ST 3060 R2



ST 3060 R2

Guidon réglable en hauteur et en déport pour un meilleur confort d'utilisation sur n'importe quel type de terrain.

Le guidon se retourne, ce qui permet de **réduire l'encombrement** lors du remisage ou du transport.



Leviers ergonomiques pour assurer à l'opérateur un maximum de confort durant le travail.



Roue de transport avant facilitant les déplacements de la machine. Celle-ci est **escamotable sans outils**.



INFORMATION PRODUIT

Date	13/11/2018
Numéro version	V0
Réf / Code article	1920440
Désignation	ST 3060 R2



ST 3060 R2

ACCESSOIRES

Paire de couronnes additionnelles avec couteaux bineurs.
Réf.1976330



Fraise 4 couronnes + 2 disques métalliques.
Réf.1976340



Paire de roues de transport (pneu 3,5x8).
Réf.1979400



Kit béquille réglable, permet de régler la profondeur de travail et de s'adapter aux sols meubles ou durs grâce à ses 2 positions.
Réf.1806312



Kit roue arrière + pic de terrage.
Réf.1976270

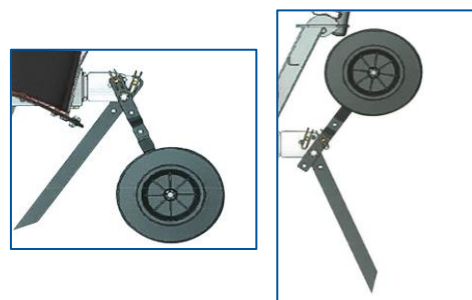

INFORMATION PRODUIT

Date	13/11/2018
Numéro version	V0
Réf / Code article	1920440
Désignation	ST 3060 R2



ST 3060 R2

ACCESSOIRES

Kit régénérateur de gazon.

Réf.1976300



Kit butteur avec roues fer de 270 mm de diamètre.

Réf.1976310



Kit potager : paire de roues fer, bineuse (coeur et rasettes), butteur, mini-charrue.

Réf.1976320



Kit butteur avec roues fer de 350 mm de diamètre.

Réf.1806305

